

# DAMO ダモ脱気盤塩ビシート用取扱説明書

## 商品内容

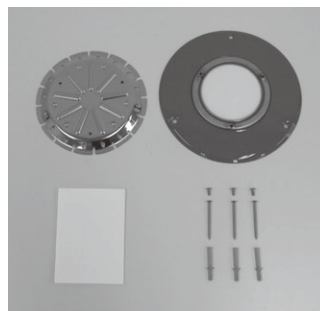

- 付属品 (1セットにつき)
  - ・脱気盤塩ビシート用本体 1枚
  - ・押さえ金具 1枚
  - ・脱気盤塩ビシート用本体固定用プラグ 3本
  - ・脱気盤塩ビシート用本体固定用ビス 3本
  - ・押さえ金具固定用ビス 3本
  - ・取扱説明書 1枚
- 荷姿  
ダモ脱気盤塩ビシート用5セット/ケース

## 寸法図 (単位: mm)

脱気盤塩ビシート用本体寸法図

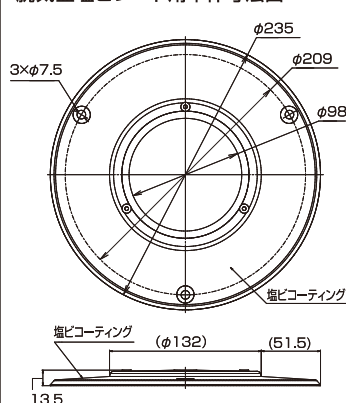

押さえ金具寸法図

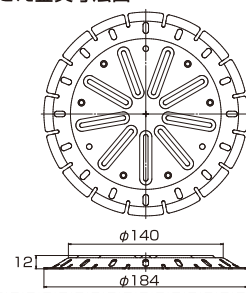

脱気盤塩ビシート用本体・押さえ金具組立寸法図



### 注意

ケガを防ぐため脱気盤を取り扱う際には必ず手袋等を着用して下さい。

## 塩ビシート防水施工例

※下記の施工手順は一例になりますので実際の施工方法は各塩ビシート防水メーカーの仕様に準じてください。

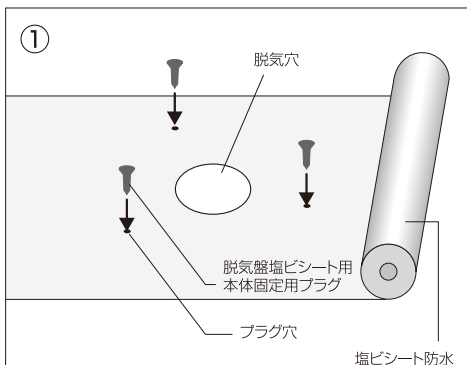

現場仕様に基づき塩ビシート防水を施工する。脱気盤の設置位置に合わせて脱気穴(φ100mm)と脱気盤塩ビシート用本体固定用プラグ穴(φ6mm)を開ける。プラグ穴に脱気盤塩ビシート用本体固定用プラグを打ち込む。

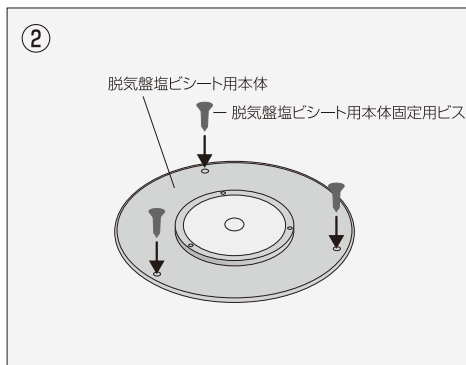

脱気盤塩ビシート用本体固定用プラグに合わせて脱気盤塩ビシート用本体を置き、脱気盤塩ビシート用本体固定用ビスで固定する。

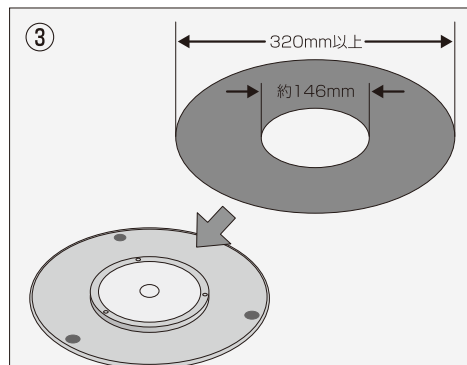

増し張りシートを適当な大きさに切り出し、脱気盤塩ビシート用本体の上にかぶせる。(増し張りシートと防水層が40mm以上かぶる大きさにする。)

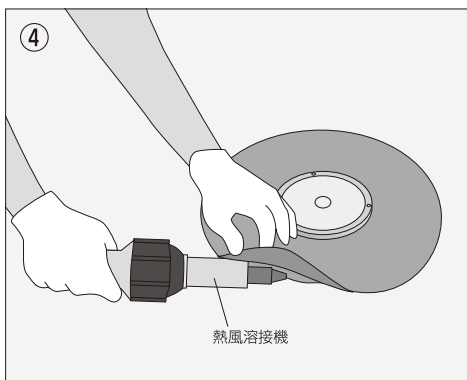

熱風溶接機と溶着剤を用いて増し張りシートを脱気盤塩ビシート用本体と塩ビシート防水層に溶融着接合させる。増し張りシート端末部(内外周)と段差部は熱風溶接機を使用し、それ以外では溶着剤を使用する。脱気盤塩ビシート用本体中央部分には熱風や溶着剤に触れさせないようにする。

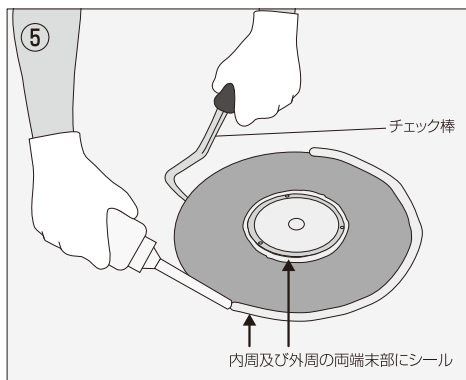

増し張りしたシート接合端末部に口開きが無いかわチェック棒やカワスキ等で確認し、不良箇所は熱風溶接機で補修する。シート接合端末部(内外周)に液状シール処理する。

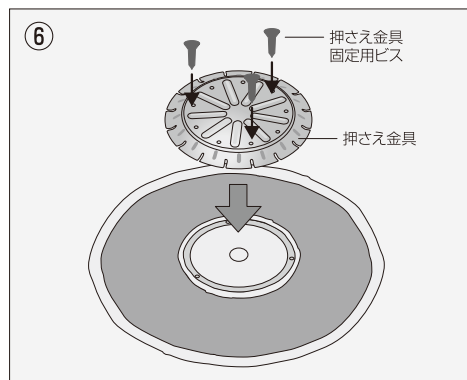

押さえ金具固定用ビスで押さえ金具を脱気盤塩ビシート用本体の上に固定する。